

Notice d'installation et d'entretien du kit jardin confort FLAT

FLAT S

1.500 L

Réf. PU295130

FLAT M

3.000 L

Réf. PU295136

FLAT L

5.000 L

Réf. PU295153

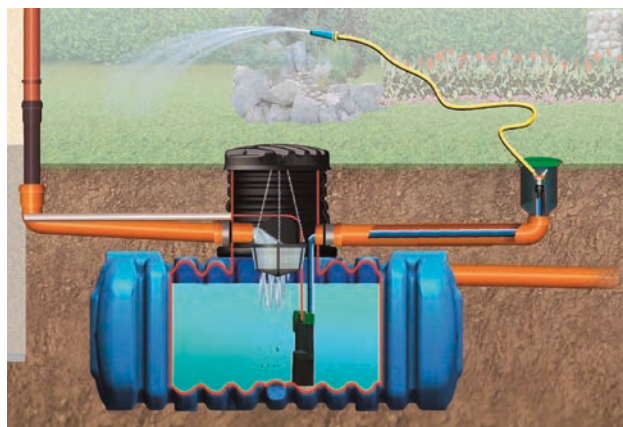

Les points décrits dans cette notice doivent scrupuleusement être respectés. Tout manquement à ces règles annulera systématiquement la garantie.

Vous trouverez les notices de montage des autres éléments fournis jointes dans l'emballage.

Avant de positionner la cuve dans la fouille, il est important de vérifier que celle-ci n'a pas été endommagée.

Les notices manquantes peuvent être demandées auprès votre magasin.

Sommaire

1. GENERALITES	2
1.1 Sécurité	2
1.2 Obligation de marquage	2
2. CONDITIONS D'INSTALLATION	3
3. CARACTERISTIQUES TECHNIQUES	4
3.1 FLAT S	4
3. CARACTERISTIQUES TECHNIQUES	5
3.2 FLAT M	5
3.3 FLAT L	6
4. MONTAGE DE LA CUVE	7
4.1 Composants de la cuve	7
4.2 Renforts internes FLAT S / M	7
4.3 Renforts internes FLAT L	7
5. INSTALLATION ET MONTAGE	8
5.1 Terrain	8
5.2 Fouille	8
5.3 Mise en place et remplissage	10
5.4 Raccordement	11
6. MONTAGE DE LA REHAUSSE RECOURABLE ET DU COUVERCLE	11
7. DESCRIPTION DES ACCESSOIRES FOURNIS	12
8. MONTAGE	12
9. ENTRETIEN ET MAINTENANCE	14

1. Généralités

1.1 Sécurité

Les règles de sécurité doivent impérativement être respectées lors de l'installation de la cuve. Durant l'installation ou l'inspection de la cuve, une 2^{ème} personne doit être présente.

Les instructions d'installation, de montage et d'entretien indiquées ci-après doivent être scrupuleusement respectées.

Durant toute intervention sur la cuve ou les accessoires, l'installation complète doit être mise hors service.

La société vous propose une large gamme d'accessoires complémentaires et décline toute responsabilité en cas d'utilisation d'article non compatible pouvant nuire au bon fonctionnement de votre installation.

1.2 Obligation de marquage

Afin d'éviter toute confusion, toutes les canalisations et sorties d'eau de pluie doivent être signalées par la mention écrite ou en image « **Eau non potable** ». Tous les robinets doivent être équipés de vannes « Sécurité Enfant ».

2. Conditions d'installation

Les consignes de pose ci-dessous doivent scrupuleusement être respectées.

Hauteurs de recouvrement avec rehausse ajustable (passages piétons).

La hauteur de remblai maximale «A» de la cuve correspond à la hauteur maximale de la rehausse ajustable originale, soit 780 mm.

Celle-ci ne doit pas être allongée, mais elle peut être recoupée jusqu'à une hauteur minimale de 400 mm.

400-780

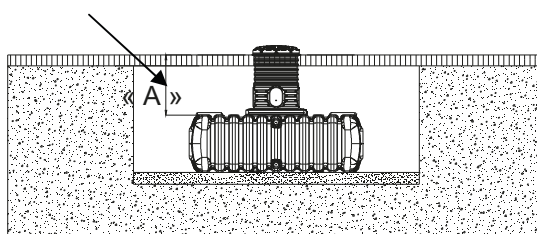

Les cuves ne doivent pas être installées sous passage véhicules.

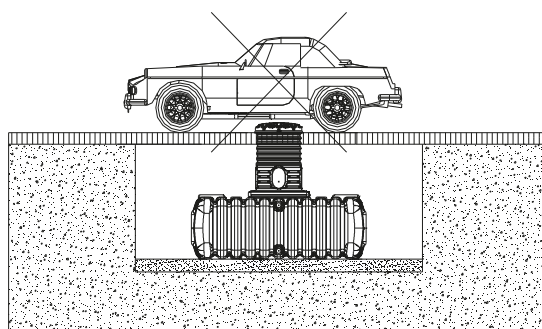

Les cuves ne doivent pas être installées dans la nappe phréatique. En cas de nappe remontant ou de terrain imperméable, il est impératif d'évacuer l'eau par un système de drainage en fond de fouille.

Etant donné que ces phénomènes peuvent être difficilement exclus au préalable, nous recommandons généralement la pose d'un drainage (cf. 5.2.2).

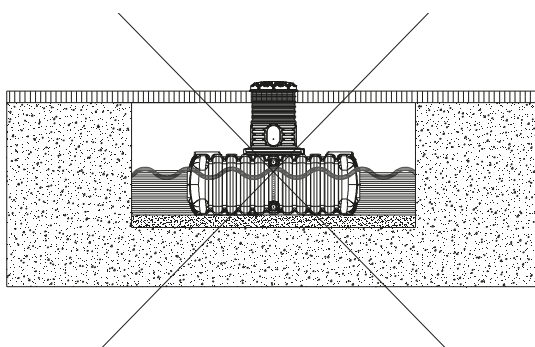

3. Caractéristiques techniques

3.1 FLAT S

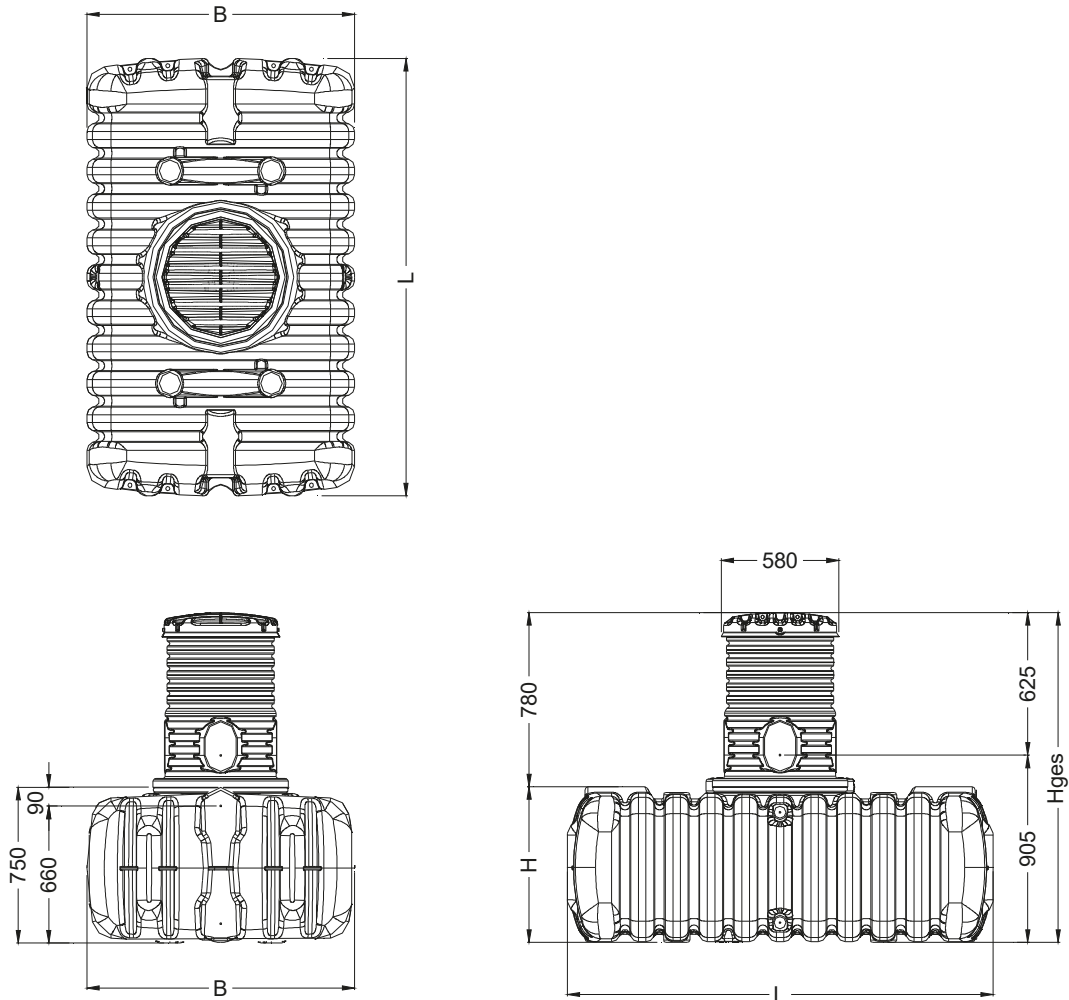

Cuve	1.500 L
Réf.	PU295130
Poids	env. 80 kg
L (L)	2100 mm.
L (B)	1320 mm.
H (H)	750 mm.
H tot. (Hges)	1150-1530 mm.

3.2 FLAT M

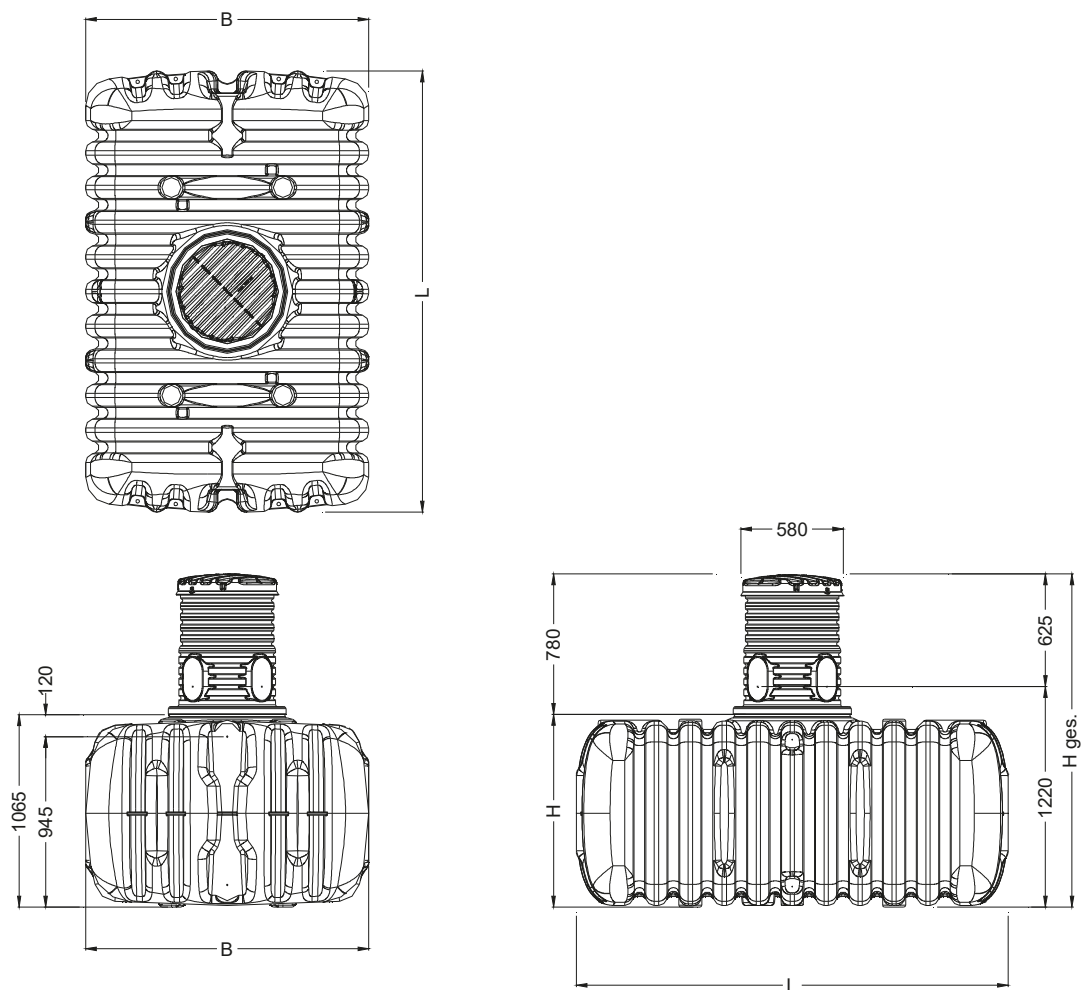

Cuve	3.000 L
Réf.	PU295136
Poids	env. 115 kg
L (L)	2445 mm
L (B)	1600 mm
H (H)	1065 mm
H tot. (Hges)	1465–1845 mm

3.3 FLAT L

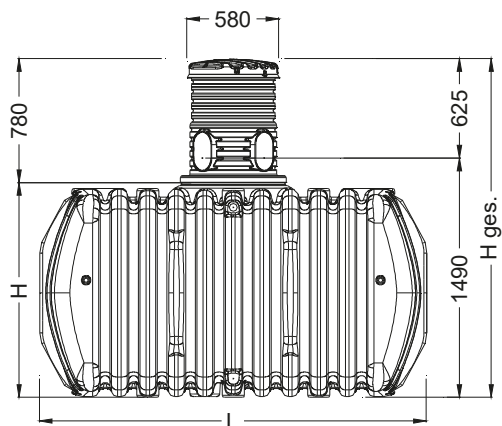
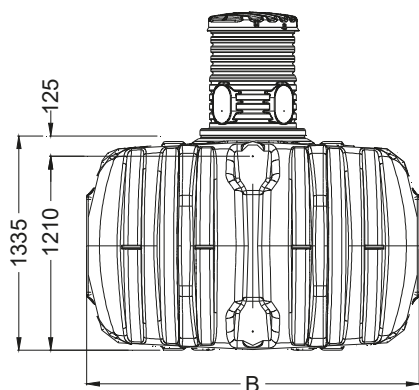
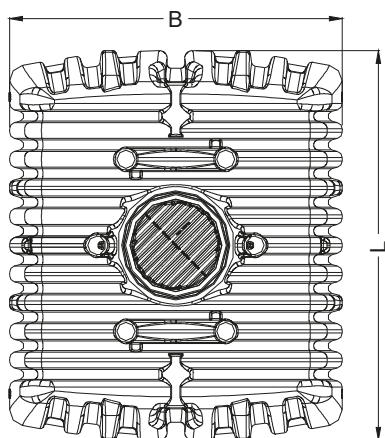

Cuve	5.000 L
Réf.	PU295153
Poids	env. 240 kg
L (L)	2445 mm
L (B)	2100 mm
H (H)	1335 mm
H tot. (Hges)	1735–2115 mm

4. Montage de la cuve

4.1 Composants de la cuve

1. Couvercle	
2. Rehausse recoupable	
3. Joint d'étanchéité	
4. Cuve extra-plate FLAT	
5. Set de jumelage DN 50	

4.2 Renforts internes FLAT S / M

1. Positionnement des tubes de renfort	2. Aperçu / position des tubes de renfort
<p>➔ Veuillez vérifier leur positionnement avant l'installation !</p>	

4.3 Renforts internes FLAT L

1. Positionnement des tubes de renfort	2. Aperçu / position des tubes de renfort
<p>➔ Veuillez vérifier leur positionnement avant l'installation !</p>	

5. Installation et montage

1. Terrain	5. Remblai (Gravier rond granulométrie 8/16 max ou approchant.)
2. Couvercle	6. Cuve extra-plate FLAT
3. Rehausse recoupable	7. Lit de pose
4. Couche de recouvrement	β → angle de terrassement à partir d'une fouille de 1250 mm de profondeur

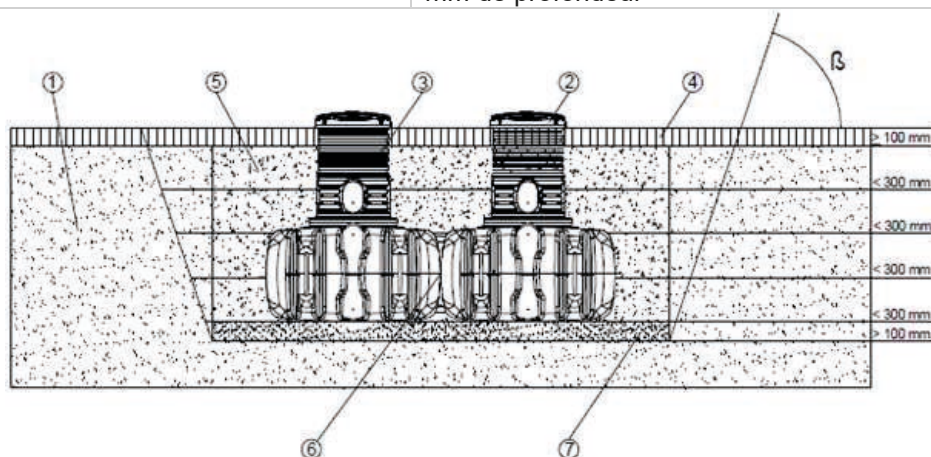

5.1 Terrain

Avant l'installation de la cuve, les points suivants doivent être vérifiés :

- nature du sol
- hauteur de la nappe phréatique et capacité de drainage du sous-sol

Une attestation géotechnique relative à la nature du sol doit être délivrée par les autorités locales.

5.2 Fouille

La fouille doit avoir des dimensions suffisantes pour permettre une bonne mise en place de la cuve. Prévoir un minimum de 100mm autour de la cuve et 1000mm de toutes constructions.

A partir d'une profondeur de fouille supérieure à 1 250 mm, il convient de terrasser une pente, conformément à la règle de l'art, pour éviter tout accident d'éboulement. La fouille doit être plane et homogène, et garantir une surface portante suffisante.

La profondeur de la fouille doit être mesurée de manière à ne pas dépasser la hauteur max. de remblai (780 mm au-dessus de la cuve). Pour une utilisation tout au long de l'année, la cuve et tous ses accessoires doivent être mis hors gel. De manière générale, la profondeur de la zone hors gel est d'environ de 600 mm, renseignez-vous auprès de votre commune pour obtenir les données exactes.

Mettre en place un lit de **Gravier rond granulométrie (8/16 mm max. ou approchant)** d'une épaisseur de 100 à 150 mm en fond de fouille.

5.2.1 Pente, talus, etc.

Pour l'installation d'une cuve à proximité immédiate (< 5 m) d'une pente ou d'un talus (d'une inclinaison supérieure à 2 %), il est impératif de prévoir un mur de soutènement en amont de la cuve. Ce mur devra dépasser de 500 mm le bord inférieur de la cuve et sur les côtés de la cuve, et devra se trouver à 1 m minimum de la cuve.

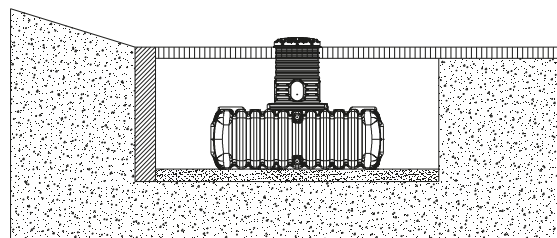

5.2.2 Terrains argileux ou non perméables et nappe phréatique

Les cuves ne doivent pas être installées dans la nappe phréatique. Toutes infiltrations ou ruissellement doivent être drainés en fond de fouille.

Si nécessaire, reliez le tuyau de drainage à un tuyau vertical DN 300 équipé d'une pompe de relevage, qui évacuera l'eau. Vérifier régulièrement le bon fonctionnement de cette pompe.

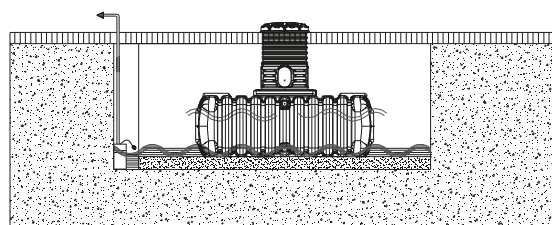

5.2.3 Installation à proximité d'une surface roulante

Si la cuve est enterrée à côté d'une surface roulante, la distance minimale à cette surface devra au moins être égale à la profondeur de la fouille (H). Une distance plus courte pourrait provoquer l'écrasement de la cuve.

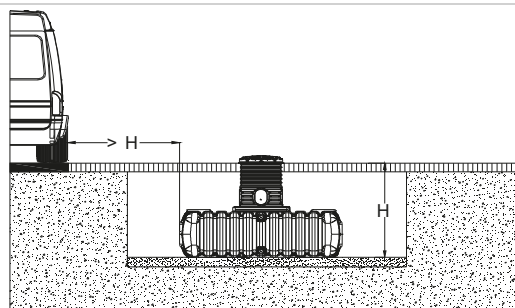

5.2.4 Jumelage de plusieurs cuves

Plusieurs cuves peuvent être raccordées entre elles à l'aide d'un set de jumelage et de tuyaux PVC DN 50. Le set de jumelage se compose de 4 joints à lèvres DN 50 et 4 tuyaux PVC DN 50 et du lubrifiant.

Chacune des cuves sont raccordées entre elles aux points de perçage supérieurs et inférieurs prévus à cet effet. Les sections des raccords doivent être percées avec une scie-cloche (\varnothing 58 mm), puis placer les joints à lèvres DN 50. Pour que les joints s'insèrent plus facilement sur les tuyaux, bien enduire les joints et les embouts des tuyaux avec du lubrifiant.

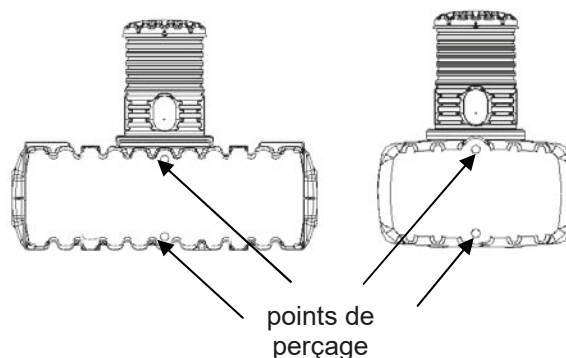

Les cuves peuvent être disposées côte à côte (Q) ou en ligne (L).

Dans chacun des cas, veuillez respecter les distances prévues (L : min. 100 mm, Q : min. 0 mm). Les espaces entre les cuves doivent être remblayés manuellement.

Les tuyaux de jumelage ne doivent pas être raccourcis, et ils doivent s'enfoncer d'au moins 100mm dans les cuves.

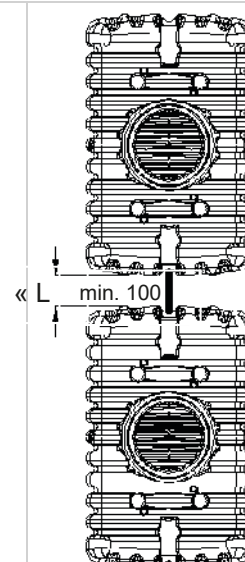
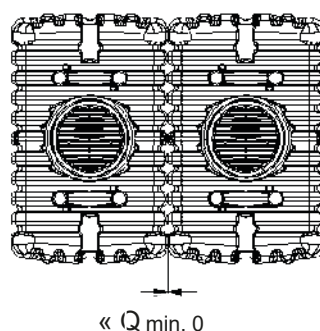

5.3 Mise en place et remplissage

Les cuves doivent être déposées dans la fouille à l'aide de matériel adapté en évitant les chocs.

Afin d'éviter toute déformation, les cuves sont ensuite remplies d'un 1/3 d'eau avant le remblayage. Profitez-en pour vérifier alors l'étanchéité. Puis le remblai (Gravier rond granulométrie 8/16mm max. ou approchant) est déversé progressivement par couches successives de 300mm sur le pourtour de la cuve ainsi que toutes les cavités, jusqu'au recouvrement total. Veiller à bien compacter manuellement chaque couche de remblai. Surtout dans la partie inférieure et entre les cuves (gravillon max. 2/5mm).

Afin de bien remplir toutes les cavités, chaque couche doit être compactée manuellement et non mécaniquement. Veiller à ne pas endommager la cuve lors du compactage. Ne jamais tasser le remblai avec un engin de terrassement. La distance entre la fouille et la cuve doit être au minimum de 100mm tout autour.

Important : Vérifier la qualité de votre matériau de remblai surtout pour la partie entre les cuves et les cavités (cf. schéma).

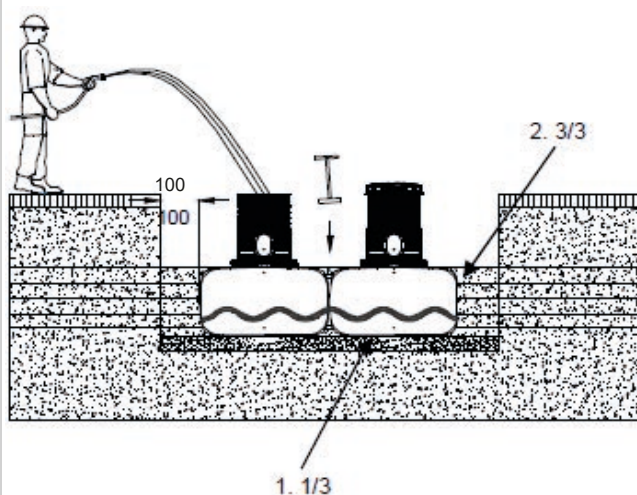

5. Installation et montage

5.4 Raccordement

Tous les tuyaux doivent être posés avec une pente minimale de 1 % vers l'évacuation (tenir compte de tassements ultérieurs éventuels).

Le trop-plein de la cuve se fait par un coude préinstallé. Pour le raccordement, vérifiez que le coude soit positionné vers le haut.

Si le tuyau de trop-plein doit être raccordé à une canalisation d'égout, il devra être protégé contre les refoulements par clapet anti-retour. Les tuyaux d'aspiration et câbles sont à poser dans des gaines PVC, de préférence en ligne droite et un minimum d'angles (coude à 30°)

Important : la gaine PVC doit être raccordée **au-dessus** du niveau max. de l'eau.

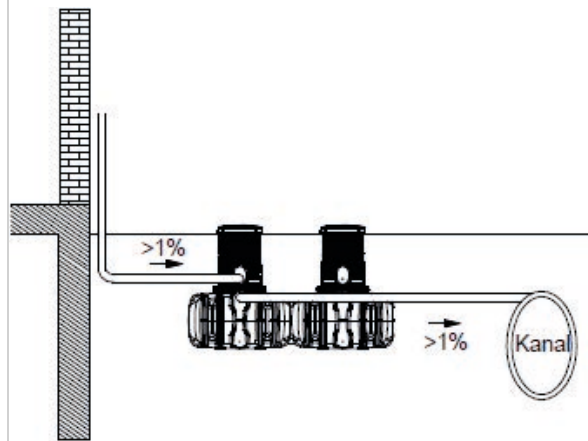

6. Montage de la rehausse recoupable et du couvercle

1. Couvercle	<p>Le schéma illustre le montage de la rehausse recoupable et du couvercle. Il est divisé en quatre parties numérotées : 1. Couvercle (à l'extrémité supérieure), 2. Rehausse recoupable (la structure principale), 3. Joint d'étanchéité (une ligne horizontale séparant la rehausse de la cuve), et 4. Cuve extra-plate FLAT (la base inférieure). Une flèche pointe vers la rehausse (2).</p>
2. Rehausse recoupable	
3. Joint d'étanchéité	
4. Cuve extra-plate FLAT	

La rehausse est ajustable en hauteur pour un remblai de 400 à 780mm.

Pour monter la rehausse (2), poser celle-ci sur l'ouverture de la cuve (4) après avoir monté le joint (3) fourni. La stabilité définitive sera obtenue par le remblai et compactage de la fouille sans fixations particulières.

Enfin, posez le couvercle et verrouillez l'installation. **Visser le couvercle fermement pour qu'un enfant ne puisse pas l'ouvrir !**

7. Description des accessoires fournis

KIT technique jardin confort



Pompe
électrique immergée
type Combi 1000



Regard de raccordement



Tuyau de pression en 1''
lg. 10 m
+ raccords

Pack filtre

Panier Filtrant :

- Une barre de fixation
- Une chaîne
- Un panier filtrant



8. Montage

Détail 1

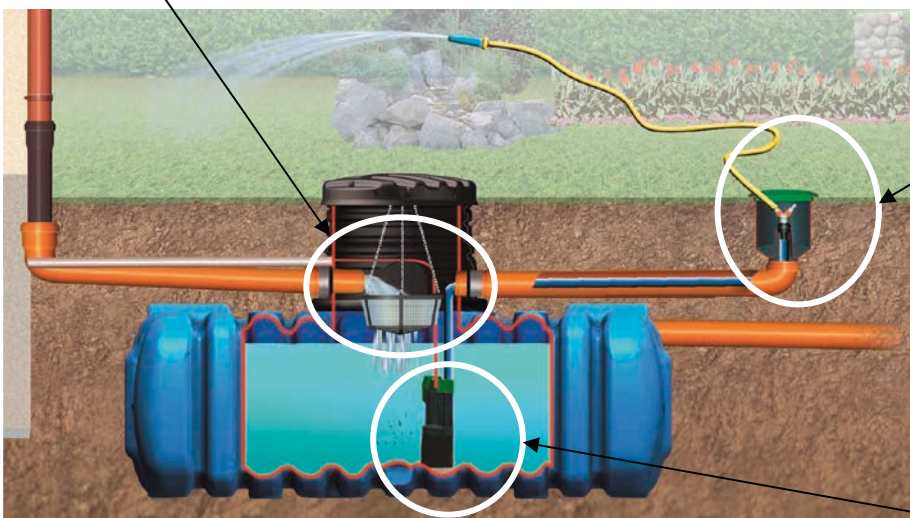

Détail 2

Détail 3

Attention: La distance maximum entre le regard et la cuve correspond à la longueur du tuyau de refoulement soit : 10m

Détail 1 : Filtrer le panier



Installez la barre entre le couvercle et la rehausse. Réglez la barre à la bonne distance grâce à la vis de serrage, située au milieu de la barre. Les rebords de la barre seront coincés entre le couvercle et la rehausse lors de la fermeture.

Fixez ensuite le panier à la chaîne. Réglez la hauteur de la chaîne et placez le panier à l'arrivée des eaux de pluie, toutes les eaux doivent être filtrées par le panier. Nous vous conseillons de faire dépasser le tuyau d'arrivée d'au moins 15 cm dans la cuve. Afin que l'eau soit entièrement récupérée par le panier.

Vérifiez le bon positionnement du panier dans le dôme en faisant couler de l'eau par le tuyau d'arrivée

Détail 2 : Regard perfecta

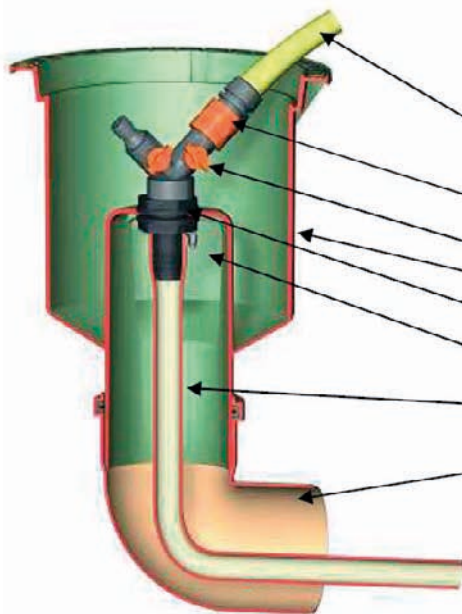

- (1) Tuyau de raccordement 3/4" (non fourni)
- (2) Raccord (non fourni)
- (3) Sélecteur de circuit
- (4) Regard Perfecta
- (5) Raccord 1" de liaison entre le regard et le tuyau 7m
- (6) Collier de serrage
- (7) Tuyau d'aspiration 1", longueur 10 m
- (8) Coude PVC DN 100 (non fourni)

Détail 3 :



← Pompe immergée Combi 1000



← Tuyau de pression 1"



← Collier de serrage

9. Entretien et Maintenance

L'étanchéité, la propreté et la stabilité de la cuve doivent être vérifiées au moins tous les trois mois.

L'entretien de l'ensemble de l'installation doit être effectué environ tous les cinq ans. Tous les accessoires doivent être vérifiés et nettoyés. Procédez comme indiqué ci-après :

- Vider entièrement la cuve
- Vérifier le bon positionnement des accessoires